

Caratteristiche di uscita del BJT

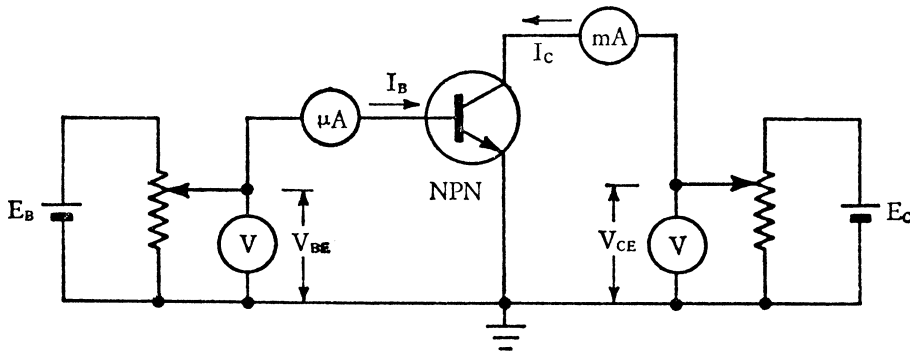

FIG. 7. - Schema di principio di un circuito per il rilievo delle caratteristiche di un transistor NPN collegato ad emettitore comune.

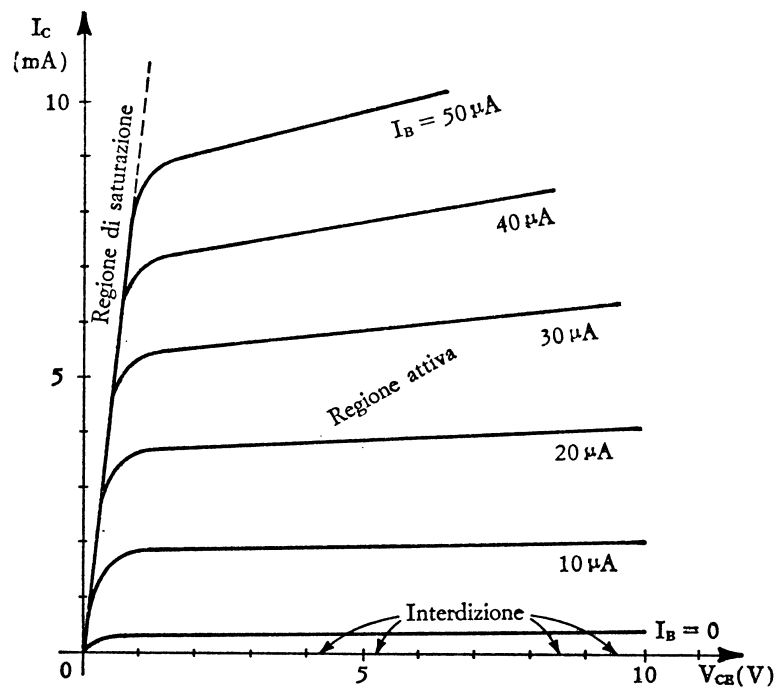

FIG. 8. - Caratteristiche di collettore o caratteristiche di uscita di un transistor NPN.

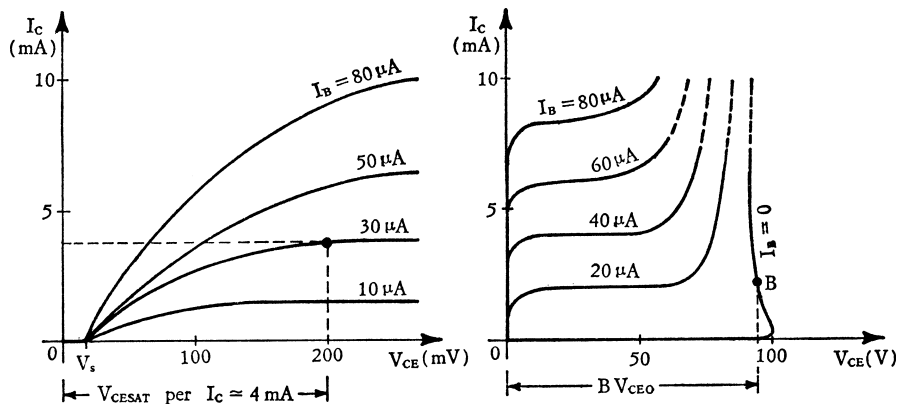

FIG. 9. - Regione di saturazione delle curve di collettore.

FIG. 10. - Regione delle tensioni \$V_{CE}\$ elevate.